

MONTAGEOPTIMIERTER MEHRGLEISAUSLEGER MIT KEILSCHNELLVESCHLUSS



**Bis
-90%**
Montagezeit in
der Betriebspause

KUMAK

Der Hauptvorteil unseres Mehrgleis- auslegers mit Keilschnellverschluss ist der deutlich reduzierte Montageaufwand im Vergleich mit bestehenden Produktlösungen. Durch einfache, formschlüssige Steckverbindungen und nur wenigen Schraubverbindun-

gen ist das System sehr schnell und einfach aufgebaut. So lassen sich die engen Zeitfenster vor Ort effizienter nutzen und die Kosten auf ein Minimum reduzieren. Aufgrund der torsionsfesten Anschlüsse am Masten benötigt der Ausleger keine Wind-

sicherung. Das System ist bei der Kummler+Matter AG in Dällikon für Schulungszwecke aufgebaut und kann bei Interesse nach Absprache besichtigt werden.

AUSLEGERLÄNGEN BIS 15 METER

MEHRGLEISAUSLEGER MIT KEILSCHNELLVERSCHLUSS

Durch seine schlanke Bauweise ist das System wenig anfällig für Windeinwirkungen. Gleichzeitig wird die leistungsfähige Tragkonstruktion den optischen Ansprüchen an eine leichte und filigrane Konstruktion gerecht.

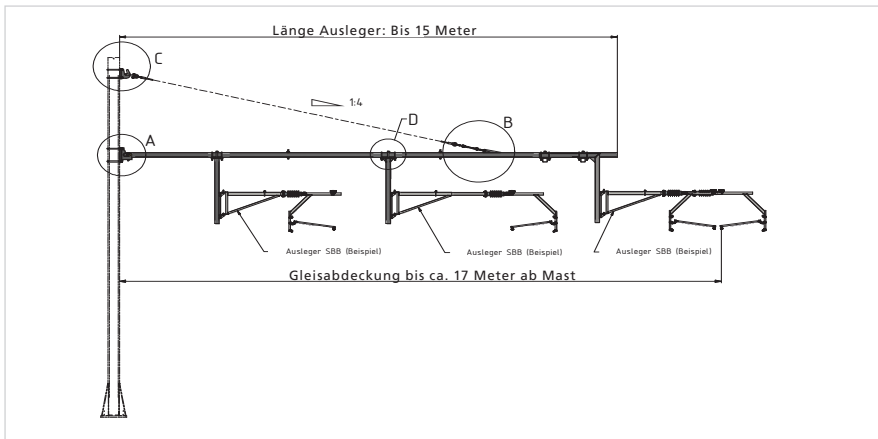

Maximale Auslegerlängen

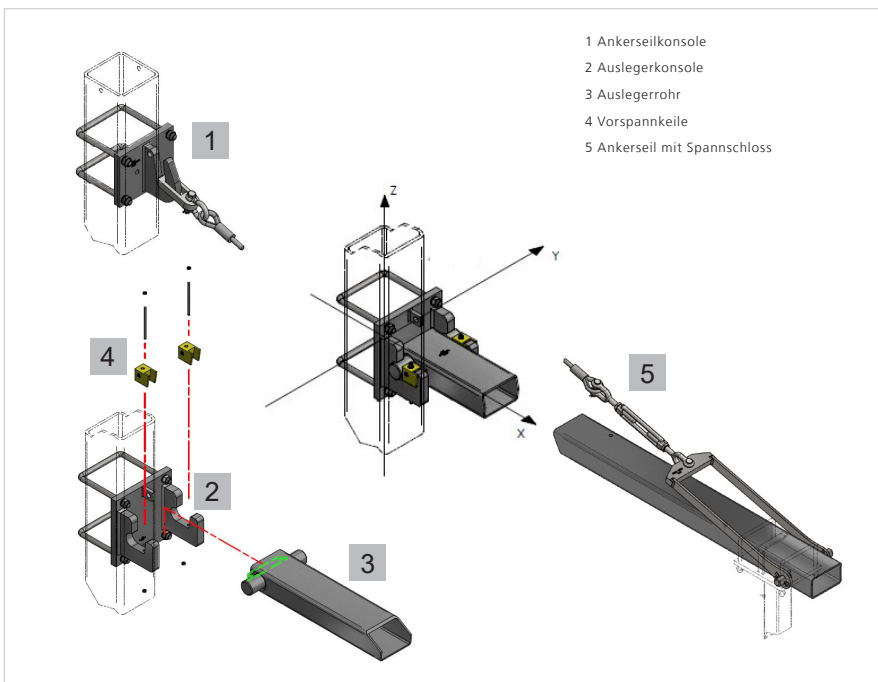

Einfache Befestigung am Mast dank patentiertem System

IHRE VORTEILE AUF EINEN BLICK

- ✓ Bis -90% Montagezeit
- ✓ Für Anwendungen von bis zu drei Betriebsgleisen

- ✓ Effiziente Montageprozesse
- ✓ System ist für eine Versetzung mit einem Helikopter geeignet
- ✓ Geeignet für die Verwendung von Fahrleitungsausleger für halb- und voll-nachgespannte Fahrleitungsketten
- ✓ Keine Windsicherung nötig
- ✓ 100% kompatibel mit diversen Fahrleitungssystemen (Beispiel mit Ausleger der SBB Schweiz)

SPEZIFIKATIONEN

- ✓ Auslegerlänge: 5.0–15.0 m
- ✓ Auslegerprofil RRW: 240x150x(X) mm
- ✓ Gleisabdeckung bis ca. 17 m
- ✓ Für Masttypen:
 - RRW 250x250x16 mm
 - RRW 300x300x16 mm
 - RRW 350x350x16 mm
- ✓ Zulässige Nutzlast: 1.5 kN/m' plus verschiebliche Einzellast von Qk: 2 kN (bei einer Basislänge von 13 m)
- ✓ Zulässiges horizontales Anschlussmoment: $M_{z,k}$: 40.0 kNm

NORMEN

- ✓ SN-EN-Tragwerknormen
- ✓ RTE 27200
- ✓ EN 50119

Zum Patent angemeldet

- ✓ Patentnummer: 19184122.0 - 1205

Kummler+Matter AG
Rietstrasse 14
8108 Dällikon
Schweiz

+41 44 247 47 47
info@kummlermatter.ch
kummlermatter.ch



FÜR IHRE FAHRLEITUNG